

BL Downlight Pure MS

BL Downlight Pure-MS 240mm 1900/2300lm 16,5/21W 110D 840 WH IP40 550/700mA

Artikel-Nr.: 722026

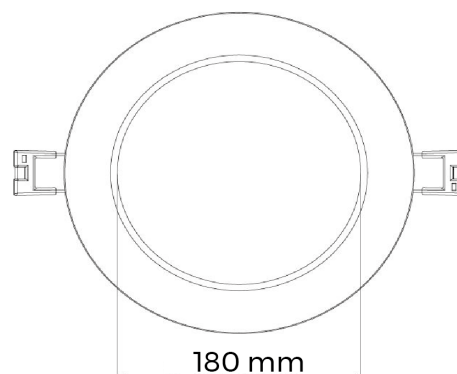

Montageart



Schutzart (IP)

AUSSCHREIBUNGSTEXT

LED-Einbaudownlight rund, 1.900 oder 2.300 Lumen, 16,5 oder 21W, 110° direkte Ausstrahlung, CRI >80, 4.000 Kelvin, IP40, IK05, Schutzklasse III, dimmbar, Gehäuse aus weißem Aluminium, ohne Netzteil, mit Bewegungssensor und Durchverdrahtungsbox, Abmessungen: D 240mm x H 24mm BL Downlight Pure MS Artikel 722026 LED Einbau -Downlight - Betriebsgerät ja , kompakte Bauweise mit hochwertigem, weiß beschichtetem Aluminium -Rahmen; beste Lichtqualität und homogene, symmetrisch Lichtverteilung über die gesamte Lichtaustrittsfläche; UV-beständig ja , Schutzart IP40 , Stoßfestigkeit IK05 , Lichtstrom , Anschlussleistung 21 W, Leuchten Lichtausbeute , Farbwiedergabe >80 , Lichtfarbe weiß , Farbtemperatur 4000 K, Abstrahlwinkel 110°, Abmessungen: 240,0 mm x 240,0 mm x 24 mm

TOP-FEATURES

- //_ Plug&Play Anschluss
- //_ Mit Bewegungssensor
- //_ kompakte Bauweise mit hochwertigem Aluminium



BL Downlight Pure MS

BL Downlight Pure-MS 240mm 1900/2300lm 16,5/21W 110D 840 WH IP40 550/700mA

Artikel-Nr.: 722026



MECHANISCHE DATEN

Werkstoff des Gehäuses	Aluminium
Gehäusefarbe	weiß
Breite [mm]	240,0
Länge [mm]	240,0
Höhe/Tiefe [mm]	24
Einbaudurchmesser [mm]	227
Außendurchmesser [mm]	240
Montageart	Einbau
UV-beständig	ja
Mit Bewegungsmelder	ja
Mit Lichtsensor	nein
Leuchtmittel	LED nicht austauschbar
Befestigungsart	Haltefedern
Schlagfestigkeit	IK05
Schutzart (IP)	IP40
Mit Leuchtmittel	ja
Mit Betriebsgerät	nein

ELEKTROTECHNISCHE DATEN

Schutzklasse	III
Spannungsart	DC
Nennspannung [V]	27 - 30
Nennstrom [A]	0,7
Max. Systemleistung [W]	21

LICHTTECHNISCHE DATEN

Ausstrahlungswinkel [°]	110
Farbwiedergabeindex CRI	>80
Lichtverteilung	symmetrisch
Farbtemperatur [K]	4000
Lichtfarbe	weiß
Farbkonsistenz (McAdam-Ellipse)	SDCM4

TEMPERATURTECHNISCHE DATEN

Schlagfestigkeit	IK05
------------------	------

VERPACKUNGSMITTEL

EAN	4250716949933
Artikel-Nr.	722026
Nettogewicht [g]	520

BL Downlight Pure MS

BL Downlight Pure-MS 240mm 1900/2300lm 16,5/21W 110D 840 WH IP40 550/700mA

Artikel-Nr.: 722026



Bruttogewicht [g]	601
Zolltarifnummer	94051190
Nettobreite [mm]	240,0
Nettohöhe [mm]	24
Nettolänge [mm]	240
Ursprungsland	CN

NOTWENDIGES ZUBEHÖR

Artikel	Artikel-Nr.
LED DRIVER 220-240V CC 700mA 27-45VDC ON/OFF	729158
LED DRIVER 220-240V CC 550mA 27-45VDC ON/OFF SW	729167

SICHERHEITSINFORMATIONEN: Lesen Sie sich vor Inbetriebnahme die Sicherheits-und Montagehinweise sorgsam und vollständig durch. Die Betriebsanleitung finde Sie unter: www.better-light.at

HAFTUNGSAUSSCHLUSS: Die technischen Angaben sind nach bestem Wissen ermittelt worden. Dennoch behalten wir uns Irrtümer vor. Vergewissern Sie sich, dass Sie immer die neuste Version des Datenblattes verwenden. Das Datenblatt finden Sie unter: www.better-light.at

BL Downlight Pure-MS Einbauleuchte 240mm 2300lm 21W 110D 840 WH IP44 MS 700mA



Artikelnummer: 722026

SENSOR DATEN

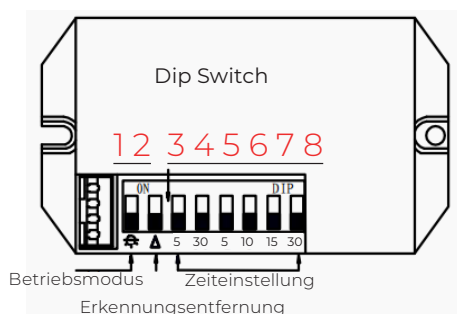
Spannung [V]	200 - 240V/AC
Frequenz [Hz]	50/60 Hz
Betriebsmodus	Nacht- (<15LUX) und Ganztagsmodus
Erkennungsentfernung [m]	4m und 8m ±2m
Zeiteinstellung [s; min]	5 s; 30 s; 5 min; 10 min; 15 min; 30 min
Erfassungswinkel [°]	Wand 100°; Decke 360°
Max. Last [W]	10 x 15 W
Einbauhöhe [m]	1,8 - 4
Stromverbrauch	≤0,5 W
Umgebungsbedingungen	-20~+42; < 93 % RH



DIP SWITCH EINSTELLUNG

1	Betriebsmodus		OFF: Ganztagesmodus ON: Nachtmodus (< 15 Lux)
2	Erkennungsentfernung		OFF: 8m ON: 4m
3-8	Zeiteinstellung	5 30 5 10 15 30	5s (±3s), 30s (±5s), 5min (±15s), 10min (±30s), 15min (±1min), 30min (±2min) Wenn mehrere Schalter auf ON sind, gilt die kürzeste Zeit

